

# Montageanleitung für den Dichtungsring

## Einsatzbereich

Der Dichtungsring ermöglicht einen sickerwasserdichten Anschluss der Verlängerungsschächte VS20, VS60, BS60 oder Zwischenring, an alle Rewatec Produkte mit einem Einstiegsdom von ca. Ø600 mm.

## Montage

1. Dichtungsring wie unten abgebildet in eine (meist die unterste) ununterbrochen umlaufende Versteifungsrippe des Verlängerungsschachts drücken.
2. Etwas Gleitmittel auf die Außenfläche des Einstiegsdoms, auf der der Verlängerungsschacht geschoben werden soll, auftragen.
3. Verlängerungsschacht/Zwischenring aufsetzen und kontrollieren, ob der Dichtungsring gleichmäßig um den Einstiegsdom/Zwischenring anliegt, gegebenenfalls korrigieren.
4. Verlängerungsschacht/Zwischenring in die gewünschte Position über den Einstiegsdom/Zwischenring schieben.

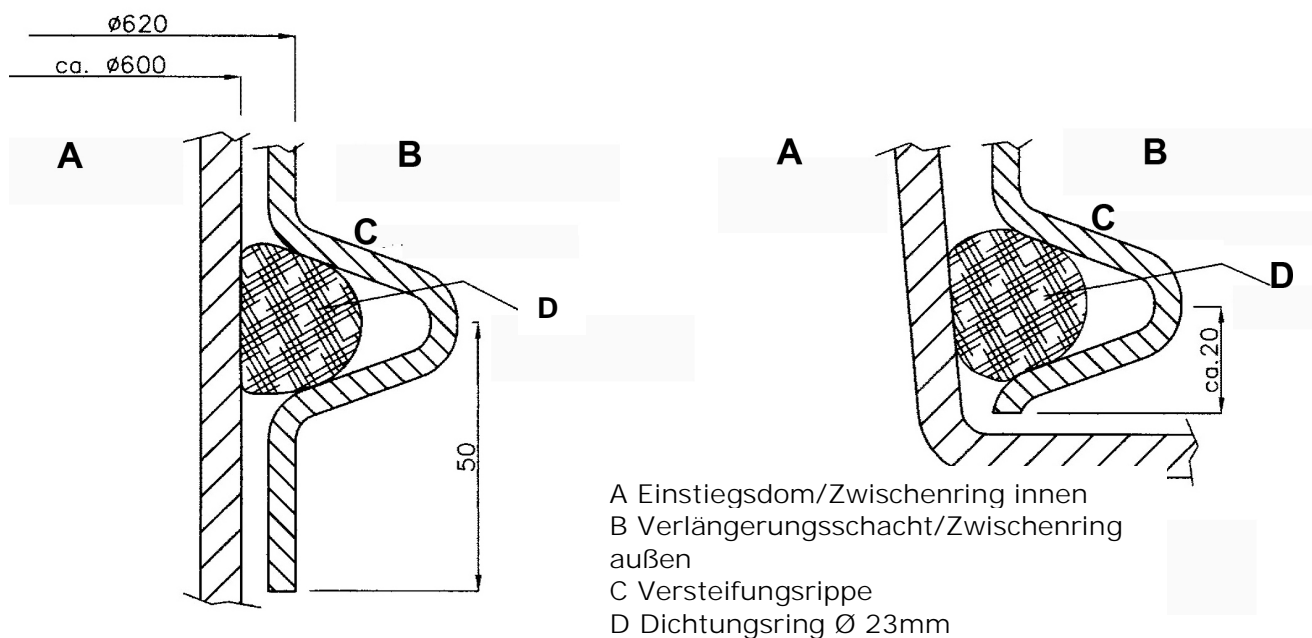

Hinweis: Bei Produkten mit kurzem Einstiegsdom, wie dem Monolith, ET / Tubus oder F-Line Tank, muss der Verlängerungsschacht um ca. 30mm gekürzt werden.

Rewatec GmbH January 2012  
Technische Änderungen und Rechte vorbehalten. Keine Haftung für Druckfehler.

Die Inhalte der Einbau- und Montageanleitung sind Bestandteil der Garantiebedingungen.

## Assembly Instructions for Rubber Seal

### Application area

The rubber seal makes a seeping-water tight connection in the shaft extension (e.g. VS20, VS60, BS60 or Spacer Ring). For every REWATEC product with a DN600 entrance approx.  $\varnothing 600$  mm.

### Installing

1. Push the rubber seal into a strengthening lip of the extension shaft.
2. Put some lubricant on the outside of the entrance shaft, where the extension shaft will be pushed over.
3. Put on the extension shaft/spacer ring checking that the rubber seal lies evenly around the shaft, and if necessary correctly position.
4. Position the extension shaft/spacer ring in its final place.

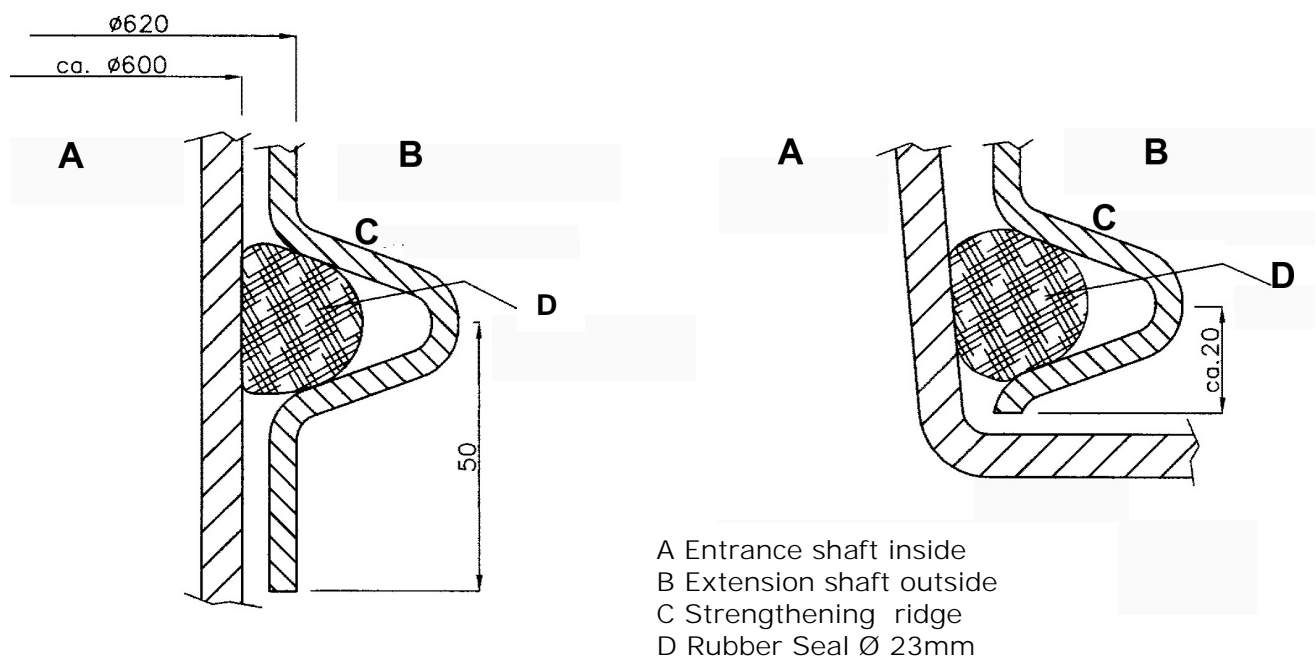

Note: For products with short entrance shaft, such as the Monolith, ET / Tubus or F-Line tank, the extension shaft has to be shortened about approx. 30mm.

REWATEC GmbH January 2012  
Technical changes and rights reserved. No liability for misprints

The contents of the technical documentation are a component of the guarantee terms